

Pompe submersible pour eaux claires et usées

## SUB 151 F



### Applications

Pour le relevage de fosses, puisards pour eaux usées ou claires.

### Limites des performances

- Q jusqu'à 8 m<sup>3</sup>/h
- Hauteur maximum : 7 m
- Température maximum : 50° C
- Passage libre : 10 mm
- Sortie : 5/4 " Femelle

### Matériaux

- Corps de pompe en polypropylène
- Arbre en acier cr
- Roue en polypropylène
- Clapet incorporé
- Câble de 3 m
- Poids : 5,7 Kg

### Moteur

- Monophasé
- Puissance de 34 W
- 1,5 A - 230 V
- Protection IP68
- Protection thermique intégrée
- Refroidissement par liquide pompé

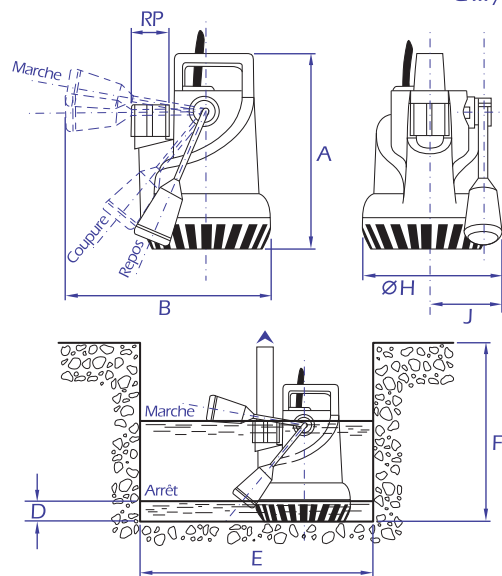
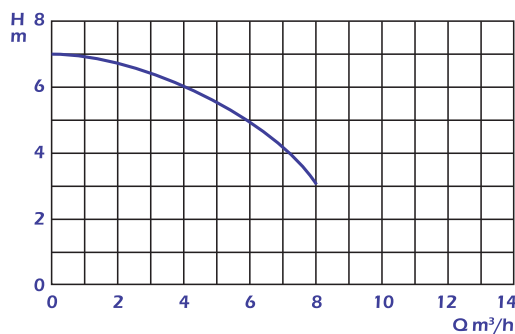

Encombrement en mm						
A	B	D min manuel	E min	F min	H ∅	J
321	332	15	400	400	190	130

Code : PNSUBPISIMAUTO

Garantie de 2 ANS par certificat joint à chaque appareil